

PORTES DE GARAGE COULISSANTES - Saturne

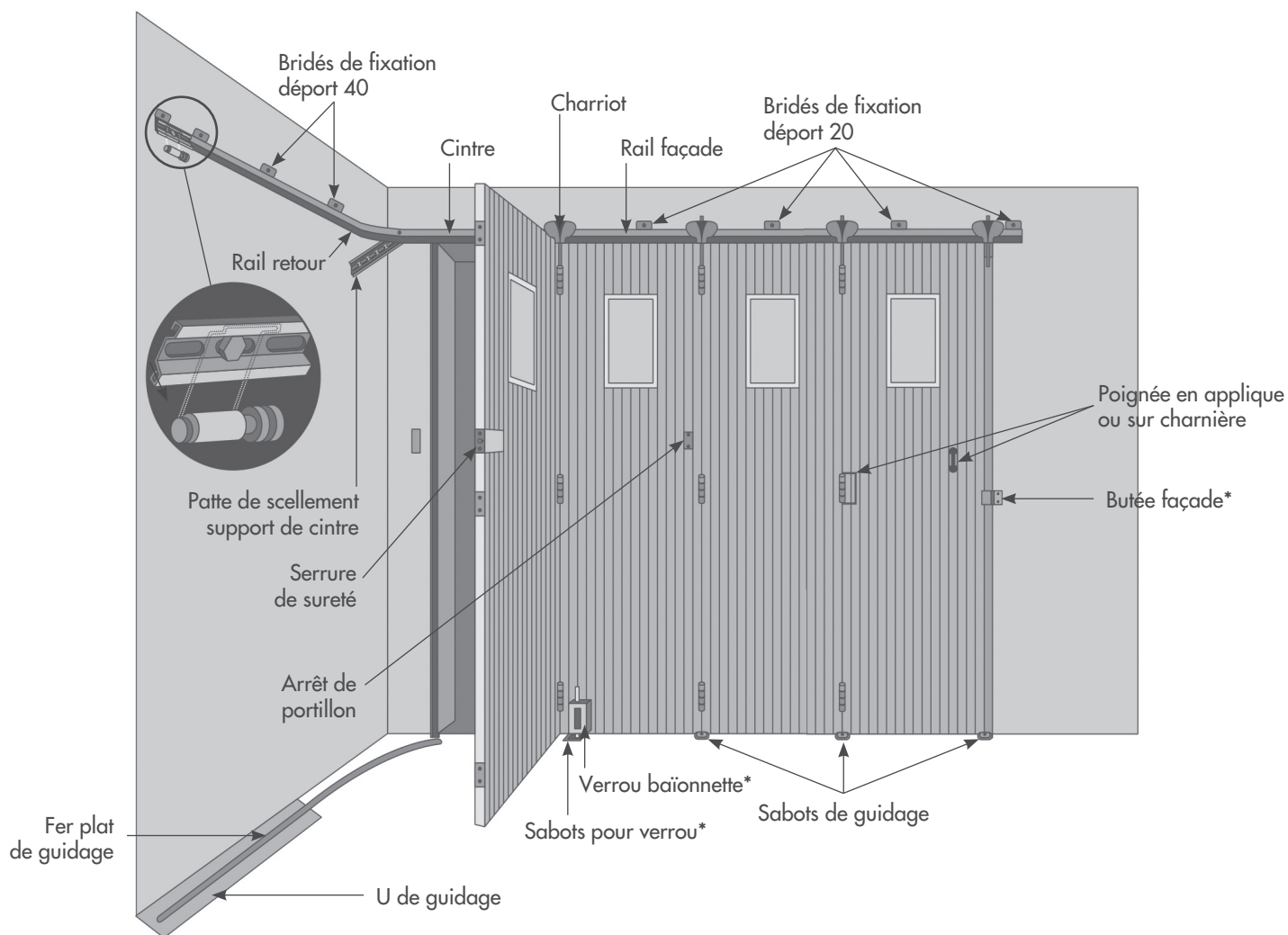

*Selon configuration

Tableau de correspondance

| CINTRE | ÉCOINÇON m/m | PORTILLON |
|--------|--------------|------------------------------------|
| R 500 | 0 à 200 | côté refoulement |
| R 700 | 210 à 350 | côté refoulement |
| R 900 | 360 à 650 | côté refoulement |
| R 500 | 660 à 800 | obligatoirement opposé refoulement |
| R 700 | 810 à 1200 | obligatoirement opposé refoulement |
| R 900 | plus de 1200 | obligatoirement opposé refoulement |

PORTES DE GARAGE REPLIABLES EN ACCORDÉON - Neptune

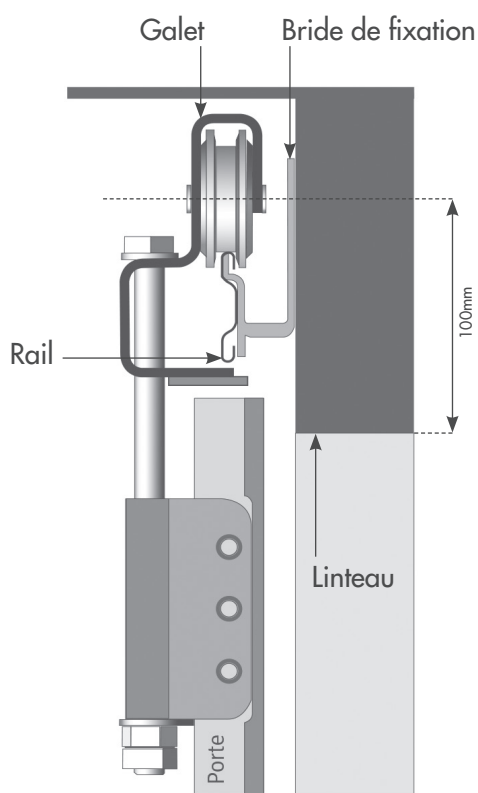

Fonctionnement du guidage haut (rails, galets, panneaux)

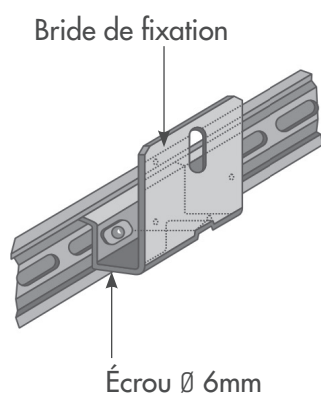

Principe d'assemblage de la bride de fixation sur le rail

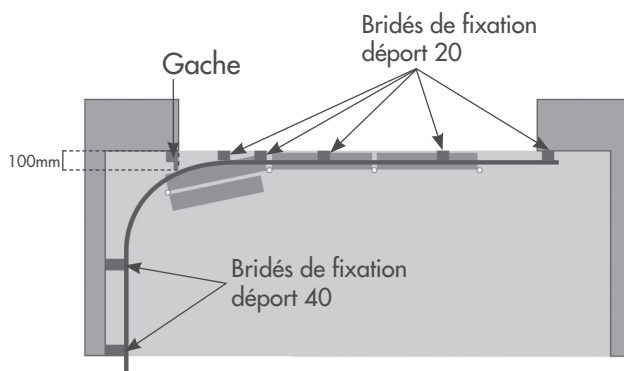

Vue de dessus de la porte montée

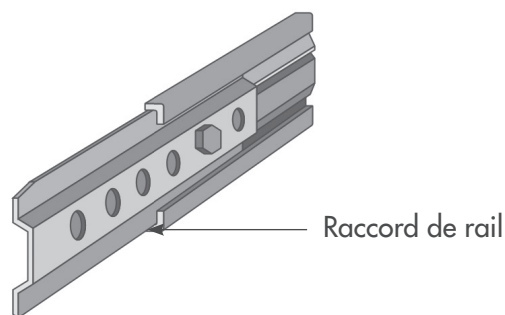
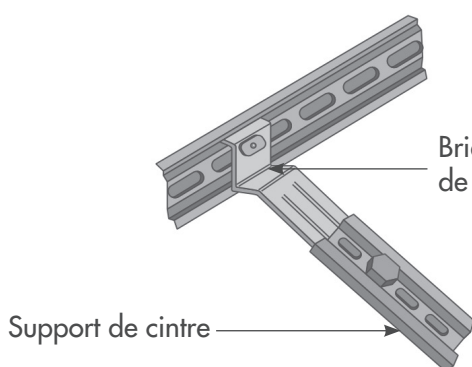

Principe d'assemblage du support de cintre et du raccord de rail

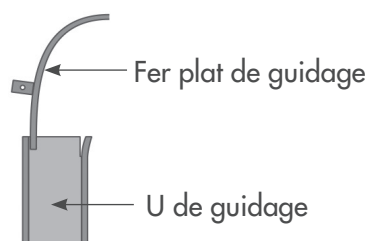

Position du fer plat de guidage sur le sol